

FORK LIFT TRUCKS FD370・FD430

外形寸法図

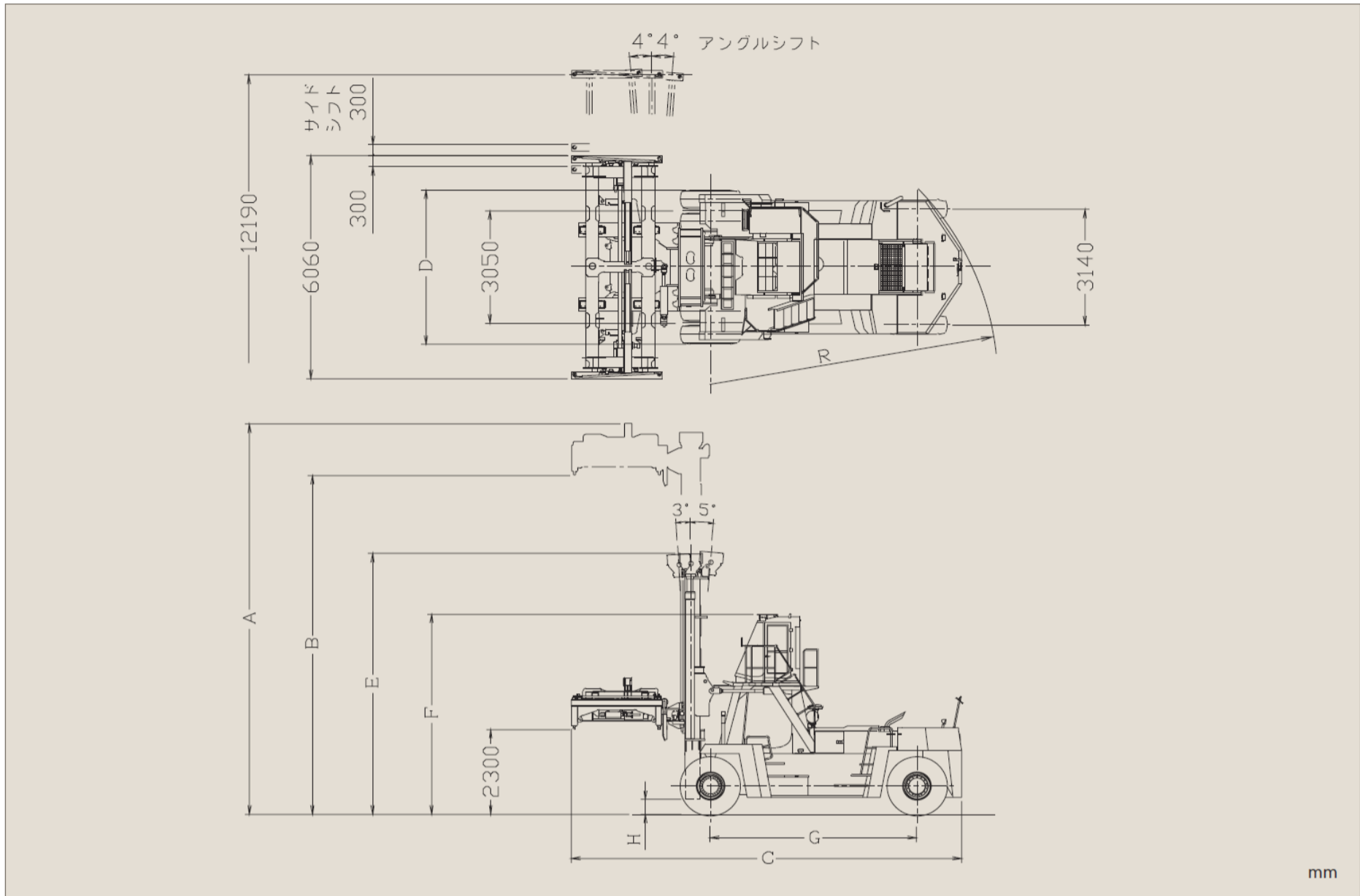

標準仕様(スプレッド仕様)

		FD370	FD430	
		3段積	4段積	5段積
■ 性能				
最大荷重	kg	32000	3段35000 4段30500	3段35000 4段30500 5段18000
最大スプレッド高さ	mm A	11050	13500	16800
揚高 (スプレッド下)	mm B	2300~9550	2300~12000	2300~15300
上昇速度 (全負荷)	mm/s	240		230
マスト傾斜角 (前 - 後)	deg	3 - 5		3 - 5
最大走行速度 (前進)	km/h	30		30
(後進)	km/h	30		30
サイドシフト量 (左右各)	mm	300		300
アングルシフト量 (左右各)	deg	4		4
最小旋回半径	mm R	6900		7950
■ 寸法				
全長	mm C	9700		10400
全幅 (車体)	mm D	4200		4200
全高 マスト	mm E	7100	8320	9970
キャビン	mm F	5435		5435
ホイールベース	mm G	4800		5500
最低地上高 (マスト)	mm H	400		400
■ 重量				
車両重量	kg	61700	65500	69100
■ エンジン				
形式		三菱 6D 24-T ディーゼルエンジン		
総排気量	ℓ	11.94		
定格出力		243kw (330ps) / 2200r.p.m.		
■ その他				
変速段数 (前 - 後)		3 - 3		
常用ブレーキ形式		油圧湿式ディスクブレーキ		
タイヤ		18.00-25-36PR		